

SERVISNÍ PŘÍRUČKA

Hydromotory typ HP...C

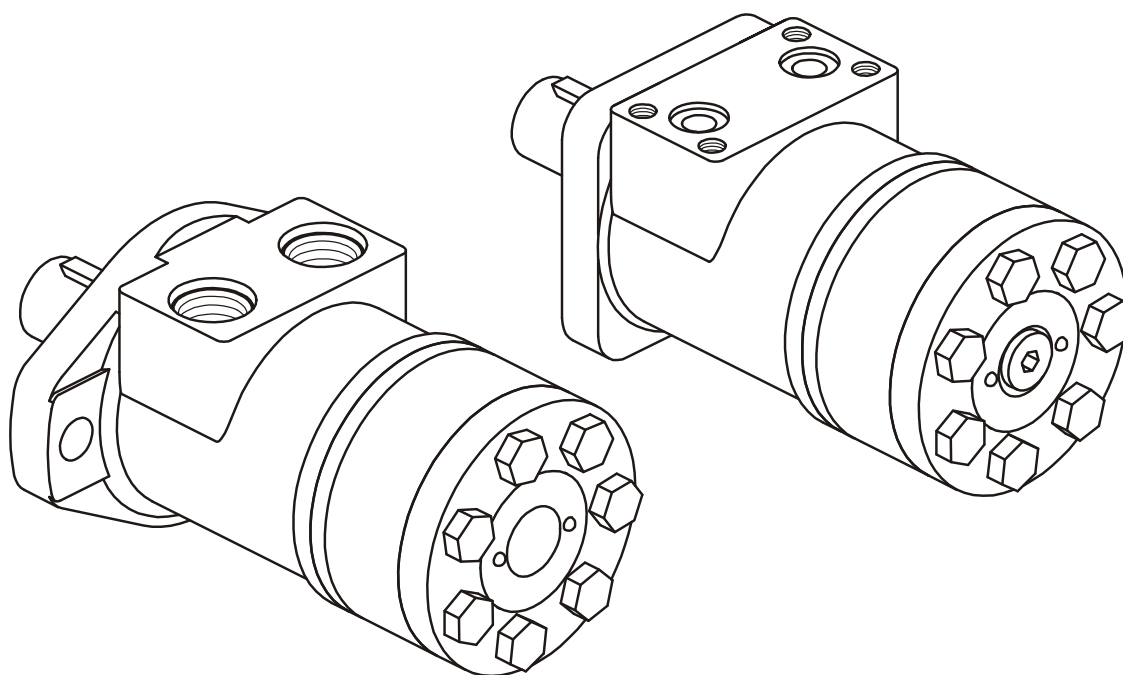

Rok 2004

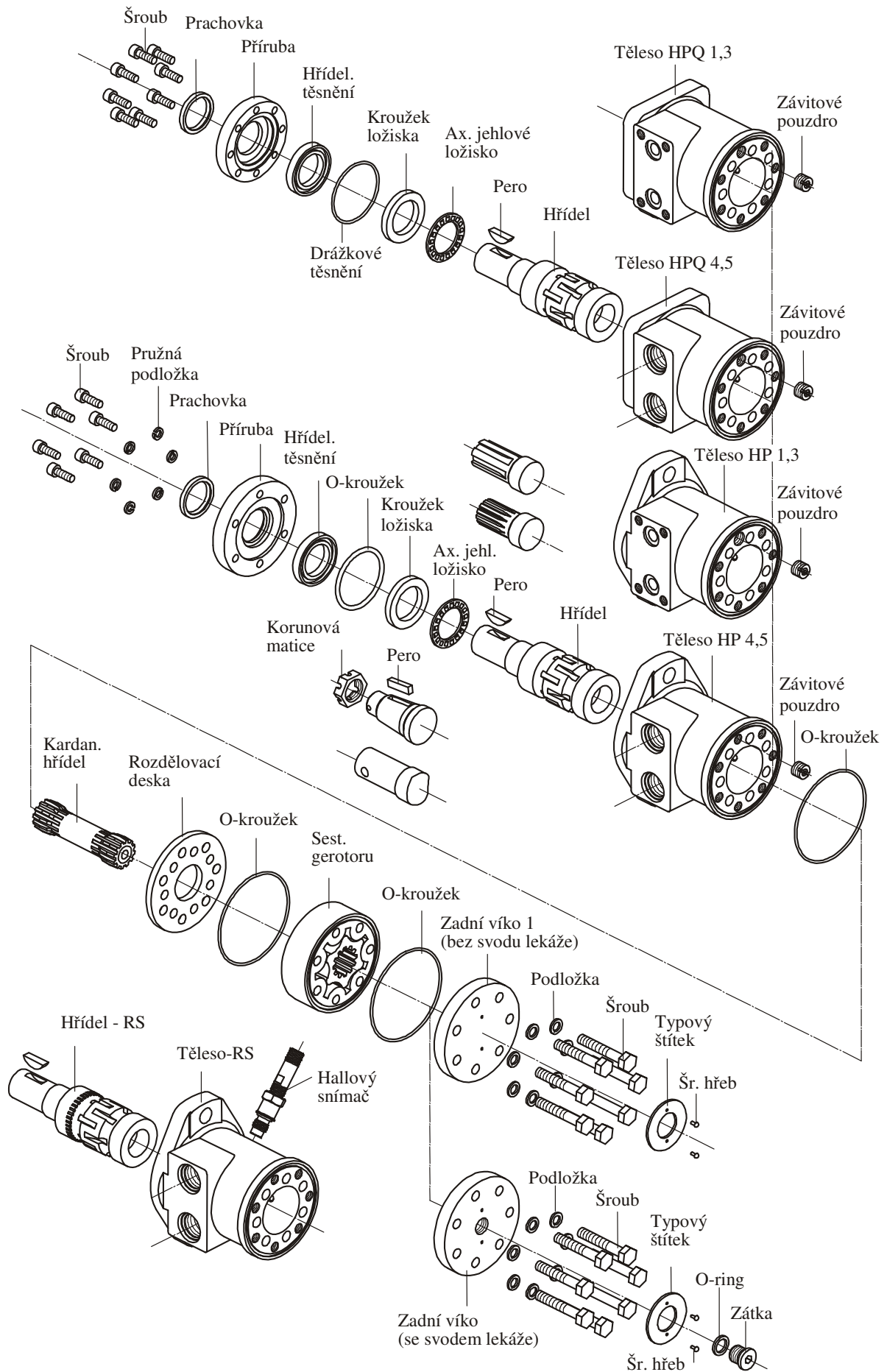

Pokyny v této příručce platí pro hydromotory typu HP...C.

Pro opravu tohoto motoru je velmi důležitá čistota. Pracujte v čistém prostředí!

Před demontáží vypusťte z motoru olej.

Jestliže jsou použity, demontujte korunovou matici a pero. Ze zadního víka, pokud je u daného provedení použita, vyšroubujte zátku a demontujte O-kroužek.

Dokud si neprohlédnete během demontáže všechny obrázky motoru v rozloženém stavu, doporučujeme vám ponechat motor uzavřený.

1. Uložte motor do montážního přípravku výstupní hřídelí směrem dolů.

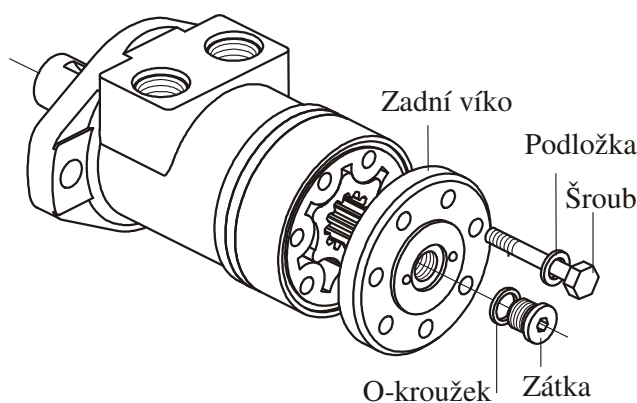

Obr. 1

2. Klíčem S13 odšroubujte šrouby a demontujte podložky (viz. Obr. 1).

3. Demontujte zadní víko motoru.

4. Opatrně demontujte sestavu gerotoru a zabraňte přitom vypadnutí rotoru ze statoru. Celek dále nerozebírejte!

Demontujte O-kroužky z drážek statoru (viz. Obr. 2).

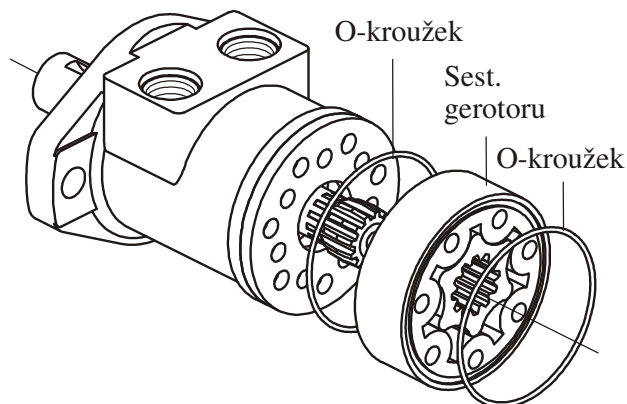

Obr. 2

5. Demontujte kardanovou hřídel (viz. Obr. 3).

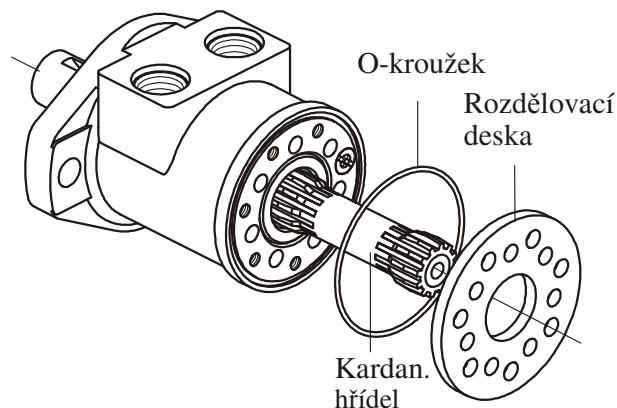

Obr. 3

6. Demontujte rozdělovací desku.

7. Z tělesa demontujte O-kroužek.

Otočte motor v montážním přípravku výstupní hřídelí směrem vzhůru.

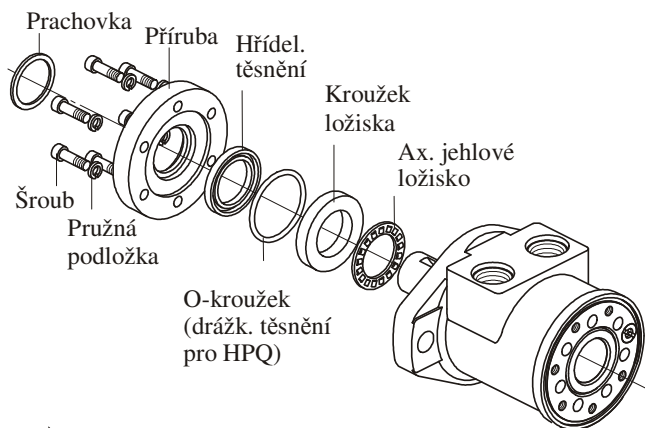

Obr. 4

8. Imbus klíčem S6(5) odšroubujte šrouby (viz Obr. 4).

Pouze pro "Q"- příruby: Šrouby (8 ks) jsou při montáži zajištěny přípravkem Loctite. K jejich uvolnění je nutno použít větší sílu.

9. Demontujte přírubu z tělesa. Prachovka a hřídelové těsnění se vysune společně s přírubou.



Obr. 5

10. Pomocí šroubováku demontujte z příruby prachovku a hřídelové těsnění (viz. Obr. 5). Pracujte z vnější strany obou těsnění.

11. Demontujte hřídel z tělesa.

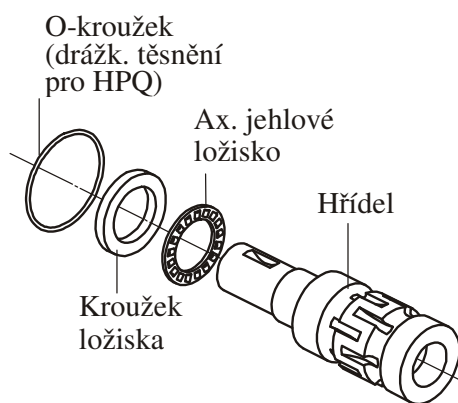

Obr. 6

12. Demontujte kroužek ložiska a jehlové ložisko z tělesa (viz. Obr. 6).

13. Demontujte O-kroužek z vnější drážky kroužku ložiska.

1. ČIŠTĚNÍ :

Umyjte všechny díly (kromě těsnění) ve slabém rozpouštědle a odmastěte je.

2. MĚŘENÍ A VÝMĚNA :

Proměřte všechny díly a porovnejte skutečné rozměry s nominálními hodnotami danými technickou dokumentací. Vyměňte všechny opotřebené díly, které by mohly způsobit netěsnost a poškození za nové. Při montáži motoru použijte nová těsnění.

3. MAZÁNÍ :

Před montáží namažte všechny těsnící díly jemným filmem oleje nebo mazacího tuku.

Sady těsnění :

SK41 5136 0700 pro HP...U...C

SK41 5136 0705 pro HPQ...U...C

1. Namažte výstupní hřídel hydraulickým olejem.

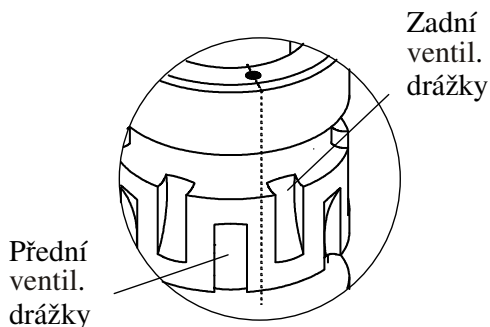

Obr. 7

2. Na čelní ploše hřídele označte časovací bod umístěný mezi přední a zadní ventilové drážky jak je vidět na Obr. 7.

3. Namotujte hřídel do tělesa.

4. Upevněte motor do montážního přípravku výstupním hřídelem směrem vzhůru.

5. Na hřídel namontujte jehlové ložisko a kroužek ložiska.

6. Na kroužek ložiska namontujte naolejovaný O-kroužek 48x2 (Drážkové těsnění 47,35x1,68x1,68 u "Q"- příruby).

7. Vložte hřídelové těsnění do příruby a pomocí trnu je nalisujte do osazení (viz. Obr. 9).

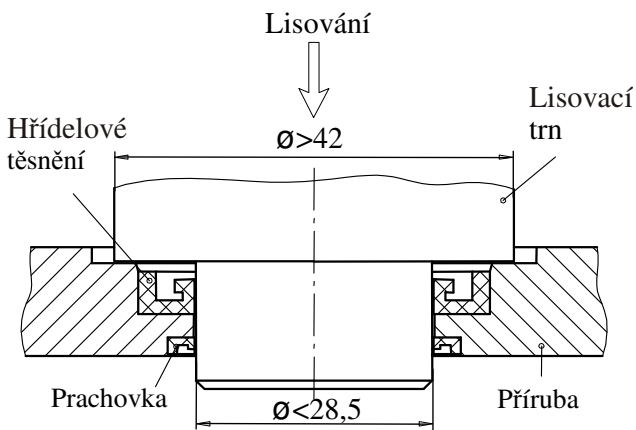

Obr. 8

8. Do příruby vložte prachovku a opatrně ji zatlačte do osazení.

Důležité : Hřídelové těsnění a prachovku namažte tenkým filmem čistého mazacího tuku.

9. Nasadíte přírubu s namontovaným těsněním na hřídel. Těsnění chraňte před poškozením.

10. Našroubujte 6 šroubů a postupně křížem je utáhněte momentem 10÷12 Nm.

Pouze pro provedení HPQ : Před montáží šroubů (8 ks) aplikujte 2 až 3 kapky prostředku LOCTITE 638 na začátek závitu v každém šroubovém otvoru tělesa.

11. Otočte motor na montážním přípravku výstupní hřídelí směrem dolů.

12. Namažte a namontujte O-kroužek do drážky tělesa (viz. Obr. 3).

13. Namontujte kardanovou hřídel do drážkovaného otvoru výstupní hřídele.

Postup načasování

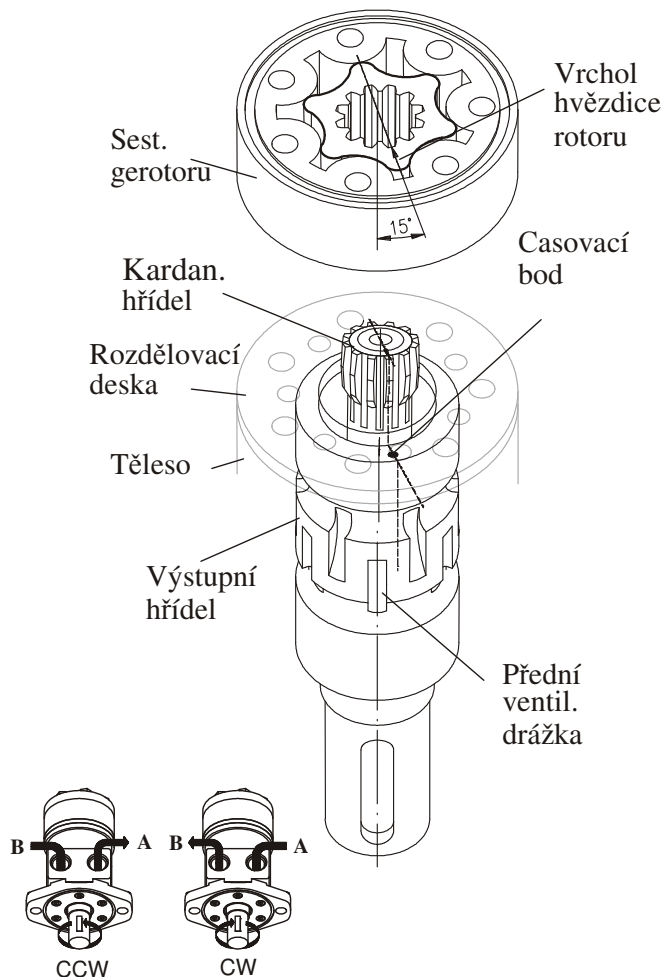

Obr. 9

14. Označte zub kardanové hřídele ležící u časovacího bodu na hřídeli značkovačem (viz Obr. 9).

15. Na těleso položte rozdělovací desku.

16. Namažte O-kroužky (2 ks) a vložte je do drážek na obou stranách statoru (viz. Obr. 2).

17. Položte sestavu gerotoru na rozdělovací desku a natočte ji vrcholem hvězdice rotoru proti označenému zubu na kardanové hřídeli. Osazené šroubové otvory jsou otočeny menším průměrem k rozdělovací desce (viz. Obr. 9).

18. Pootočte sestavu gerotoru aby šroubové otvory byly v ose se závitovými otvory v tělese.

19. Opatrně položte zadní víko na sestavu gerotoru (viz. Obr. 1).

20. Do zadního víka namontujte šrouby s podložkami. Klíčem S13 šrouby utáhněte utahovacím momentem $4 \div 4,2$ daNm v pořadí uvedeném na Obr. 10.

21. Pro provedení HP...U: Vložte O-kroužek do drážky zátky. Zátku utáhněte imbus klíčem S6 utahovacím momentem $2,0 \div 2,5$ daNm.

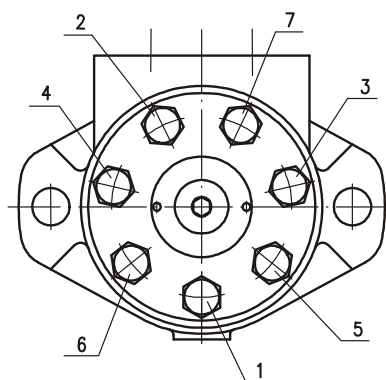

Obr. 10

Korunová matice

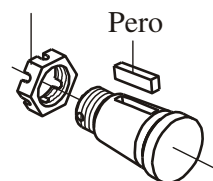

Obr. 11

22. Namontujte pero do drážky hřídele. U kuželových hřídelí namontujte korunovou matici (viz. Obr. 11).